

Zero Pressure Tire

ゼロプレッシャータイヤ

■ノーパンク
+クッション性
+デザイン
+走行静音



■ZP 12×3.00
MS/グレーカラータイヤ

■ZP-WI 10×2.00 特別設計ホイルつきタイヤ

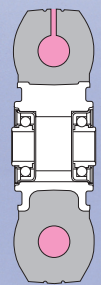

■ZP 6×2.00

■グレーカラーの床面を汚さないノーマーキング設計タイヤがあります。



スィーパー



スィーパー



ライダー



スィーパー



レントゲン車



ロードマーカ

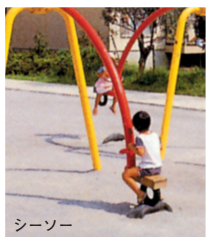

シーソー



ライダー

■ゼロプレッシャータイヤはカナツー独自の設計により、タイヤ内部が中空で内圧は常圧です。そのため、クッション性に優れ、エア調整やパンクの心配が全くないタイヤです。また、振動吸収率が高く走行も静音です。

■使用事例

Zero Pressure Tire

製品記号	タイヤサイズ	タイヤ外径	タイヤ幅	ボス幅	シャフト径	使用軸受け	最大荷重 (4km/h走行時)		最高使用速度 (8km/h時の最大荷重は×80%)	最高連続走行時間	ブレーキ仕様	ハブキャップ	タイヤカラー (ブラック) (グレー)	自重 (MS)
							MS	HS						
ZP ゼロ プレッシャー タイヤ	6×2.00	156mm	45mm	50mm	17mm	CB1740×2	70kg	85kg	8km/h	2時間	なし	なし	2色	1.0kg
	8×2.00	200mm	45mm	50mm	17mm	CB1740×2	95kg	115kg	8km/h	2時間	なし	なし	2色	1.6kg



ZP ゼロ プレッシャー タイヤ	9×2.50	230mm	62mm	50mm	20mm	6204×2	140kg	170kg	8km/h	2時間	なし	なし	2色	3.0kg
	10×2.75	250mm	63mm	62mm	25mm	6205×2 (6304)	160kg	200kg	8km/h	2時間	受注生産	常備	2色	3.6kg

■ボス幅はハブの外幅寸法です。(6×2.00、8×2.00はベアリング外幅)



ZP ゼロ プレッシャー タイヤ	12×3.00	303mm	72mm	62mm	25mm	6205×2	195kg	245kg	8km/h	2時間	受注生産	常備	2色	5.8kg
---------------------------	---------	-------	------	------	------	--------	-------	-------	-------	-----	------	----	----	-------

■ボス幅はハブの外幅寸法です。(6×2.00、8×2.00はベアリング外幅)



＜注＞

①許容差 ●タイヤ外径は±3mm程度。●タイヤ幅は±2mm程度。●自重は+10%程度。②タイヤを支持金具に取り付ける場合は、全サイズともアウターカラーが必要です。別途図面にてご確認ください。下表の当社専用支持金具は専用カラー付きです。③駆動車輪としてご使用の場合も最大荷重は不変です。④ブレーキ仕様はカム式ドラムブレーキです。⑤標準装備のハブはアルミ製です。

タイヤ支持金具

製品記号	タイヤサイズ	取付高	取付ピッチ	取付穴径	取付座厚み	取付座外径	偏心	シャフト径	最高使用速度	使用金具	自重 (含むタイヤ重量)
ZP-O 自在金具	6×2.00	201mm	90×90mm	11.0mm	4.5mm	120×120mm	45.0mm	17mm	4km/h	O150	2.6kg
	8×2.00	253mm	112×112mm	11.5mm	4.5mm	140×140mm	58.0mm	17mm	4km/h	O200	3.7kg
	9×2.50	295mm	112×112mm	14.0mm	4.5mm	140×140mm	58.0mm	20mm	4km/h	O2.50-4	6.1kg
	10×2.75	305mm	125×125mm	14.0mm	4.5mm	160×160mm	71.0mm	25mm	4km/h	O250	7.2kg
	12×3.00	375.5mm	140×140mm	14.0mm	4.5mm	175×175mm	71.0mm	25mm	4km/h	O300	10.1kg
ZP-OS 自在金具 ストッパー付	6×2.00	204mm	90×90mm	11.0mm	4.5mm	120×120mm	45.0mm	17mm	4km/h	OS150	2.7kg
	8×2.00	250mm	112×112mm	11.5mm	4.5mm	140×140mm	58.0mm	17mm	4km/h	OS200	4.0kg
	10×2.75	305mm	125×125mm	14.0mm	4.5mm	160×160mm	71.0mm	25mm	4km/h	OS250	7.4kg

■9×2.50、12×3.00にストッパー付金具はありません。



ZP-W 固定金具	6×2.00	201mm	100×50~56mm	11.0長穴	3.2mm	137×93mm	—	17mm	4km/h	W150	2.1kg
	8×2.00	253mm	112×63mm	11.5長穴	4.5mm	151×102mm	—	17mm	4km/h	W200	3.1kg
	9×2.50	295mm	112×63mm	14.0長穴	3.2mm	158×120mm	—	20mm	4km/h	W2.50-4	4.8kg
	10×2.75	305mm	140×80mm	14.0長穴	4.5mm	200×140mm	—	25mm	4km/h	W250	6.7kg
	12×3.00	375.5mm	160×90mm	14.0長穴	4.5mm	220×148mm	—	25mm	4km/h	W300	9.3kg



＜注＞ ①支持金具に取り付ける場合には、全サイズともアウターカラーが必要です。図面をご確認ください。上表の当社専用支持金具は専用カラー付きです。②金具付きの最大荷重は、タイヤ仕様表の最大荷重(4km/h)×80%です。

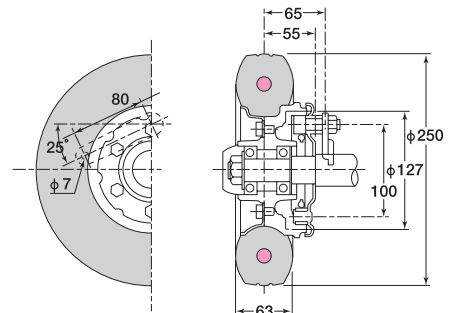

ZP10×2.75ブレーキつき



物流機器のトータルシステム

株式会社カナツ

東京営業：〒101-0021 東京都千代田区外神田1-6-1
☎(03)3253-5331(代) FAX:(03)3251-3151
大阪営業：〒530-0047 大阪市北区西天満3-6-35
☎(06)6316-0121(代) FAX:(06)6316-0113
http://www.kanatsu.com E-mail:info@kanatsu.com

◆仕様は予告なく変更する場合があります。
©2012.8.KANATSU ZP-1208-30-OP